

Industrial Dust Collector

산업용 중 · 소형 집진기 / 분진 진공 · 흙 집진기 / 오일미스트 집진기 / 냄새&유기용제 집진기

---

---

# NANOS 사용설명서

## NHM-Series

---

---

나노스 제품을 구입하여 주셔서 대단히 감사드립니다.

본 사용설명서에는 제품 소개 및 사용 방법이 기재되어 있으니 한번씩 읽어보시고 사용 하시길 권장 하오며, 추후 문제점이 발생 할 시 사용설명서에 간략한 대처방법이 있으니 잘 보관하여 주시기 바랍니다.

 고객맞춤 대표 집진기  
주식회사 나노스

[www.i-nanos.co.kr](http://www.i-nanos.co.kr)

# 제품보증서

제품명 (모델명)	
구입일자	
사용자주소	사용자성명
보증기간	사용자전화
구입처	구입일로부터 1년간

- 본 제품은 당사의 우수한 기술과 엄격한 품질검사에 합격한 제품입니다.
- 정상적으로 사용중 1년 이내에 자연발생적인 고장이나 결함이 생길경우 수리비 및 부품교환비는 무상임을 보증합니다.
- 무상보증 제외사항
  - 보증기간이 경과된 경우
  - 천재지변에 의한 고장 및 파손
  - 사용상 부주의로 인한 손상이나 고장(잘못된 사용이나, 부당한 개조, 수리, 부주의로 인한 낙하 등)
- 한번 교체된 부품은 6개월간 무상임을 보증합니다.(6개월 이후 유상수리)

**MINOS** 고객맞춤 대표견견기  
주식회사 나노스

A/S 1600-8132  
www.i-nanos.co.kr



# **NANOS** 사용설명서 NHM-Series

목차	02
집진기 설치방법	03
취급시 주의사항	04, 05
제품 명칭 및 기능	06, 07
제품사양	08, 09
제품특징 및 옵션사항	10, 11
집진기 작동방법	12
설정방법	13
필터교체방법	14
주요 점검사항 및 응급조치	15
제품보증서	16



1. 집진기 장소(평지)를 확보하시고, 집진기를 이동하여 바퀴를 고정 시키십시오.
2. 메인전원을 연결하십시오. (감전주의)
3. 도어 잠김상태를 확인 하십시오.

### 1.상차 및 하차

- 본 제품은 무게중심이 상부에 있으므로 상/하차 시 주의하시기 바랍니다.

### 2.장비 작동

- 작동중 흡입 온도가 50°C 이상일때는 작동을 멈춰 주시고, 본사에 문의 바랍니다.
- 온도가 높을 시 본장비의 내구성 및 전기관련 장치의 절연이 저하되어 고장 발생 원인이 됩니다.

### 3.전기장치

- 전원이 차단되어 있는지 확인하시고 반드시 전원 공급을 하시기 바랍니다.
- 본 집진기의 전기사양과 귀사의 전원이 일치하는지 확인 후 전원을 연결하시기 바랍니다.
- 집진기 모터의 전원이 일치하지 않을 경우 모터의 손상이 발생하며, 가동 후 모터의 회전방향 및 과열 상태를 꼭 확인하시기 바랍니다.



! 집진기 작동중 집진기 도어를 개폐하거나 송풍기 또는 전기장치를 만지지 마십시오.

! 본사의 문의없이 장비를 개조하거나 분해하지 마십시오.

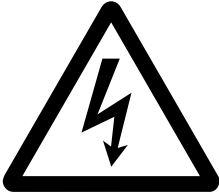

! 장비를 점검할 때에는 반드시 전원을 차단해 주십시오.

! 감전사고 또는 낙뢰의 예방과 안정적인 운영을 위해 반드시 접지하여 주십시오.

! 물에 젖은 손으로 전기장치를 만지지 마십시오.



! 화재의 위험이 있으니 인화성 물질 및 가연성 가스를 흡입하지 마십시오.

! 고온의 오염원, 불꽃, 담뱃불을 흡입하지 마십시오.

! 불꽃 및 고온이 발생하는 분진을 흡입할 경우 반드시 당사에 문의하여 화재 방지 장치를 설치 하십시오.



! 폭발 및 화재의 위험이 있으니 발화성 물질 및 폭발성 물질을 흡입하지 마십시오. (폭발방지형 집진기 사용)

! 마그네슘 및 알루미늄 분말 등 분진에 폭발화재가 발생한 경우 물&탄산가스에 의한 소화는 추가적인 폭발 및 화재를 유발 할 수 있으므로 건모래 및 분말소화약제를 사용해야 합니다.

# 제품 명칭 및 기능

---

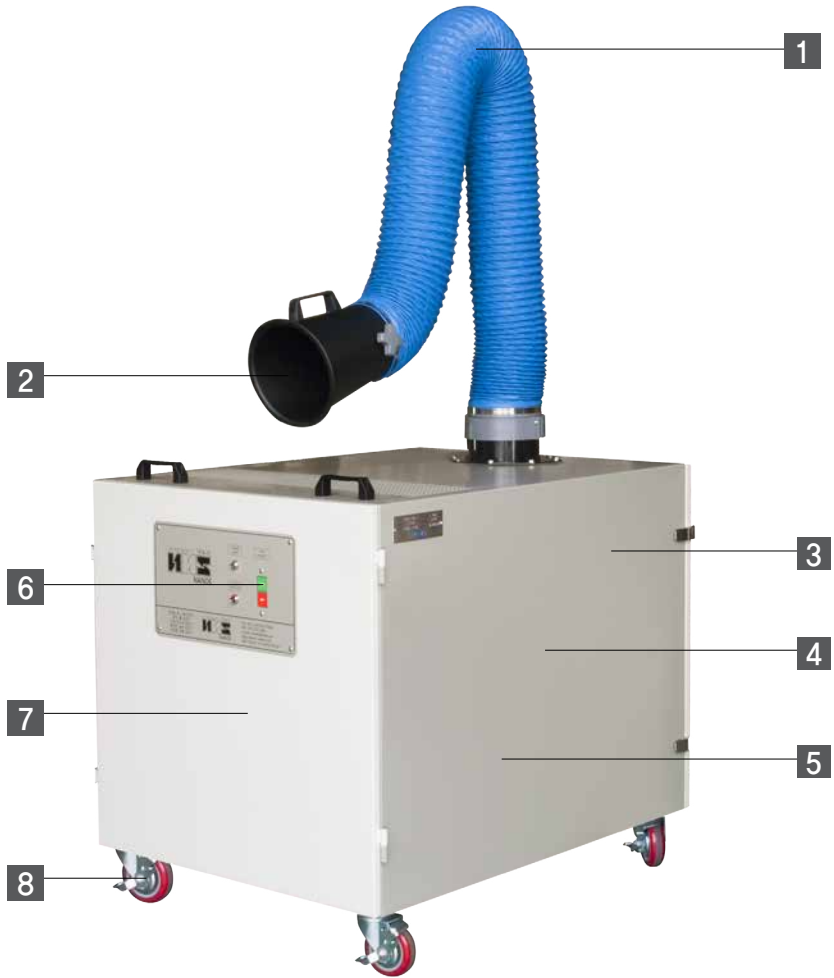

- 1 플렉시블 압** 360° 회전이 가능합니다.
- 2 HOOD(흡입구)** 흡입을 원활하게 도와주며, 댐퍼가 달려있어 풍량조절이 가능합니다.
- 3 A.L DEMISTER** 불꽃 입자를 1차적으로 차단하여 화재를 방지합니다.
- 4 CARBON FILTER** CARBON(MAT) FILTER의 장착으로 흡에서 발생하는 유기용제를 제거하여 악취를 방지합니다.
- 5 HEPA FILTER** HEPA FILTER를 장착하여 입경 0.3 $\mu$ m의 분진을 99.97% 이상 포집할 수 있습니다.
- 6 ON/OFF S/W** 집진기 전원을 ON/OFF할 수 있습니다.
- 7 TURBO FAN** 230~250mmAq의 흡입력을 지닙니다.  
(고압의 경우 별도 문의 요망)
- 8 이동식 바퀴** 장비를 손쉽게 이동할 수 있게 취부 하였습니다.



# 제품사양

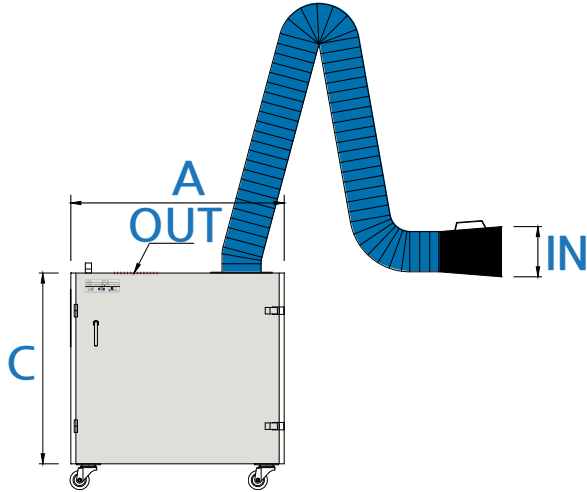

모델명	풍량 (m <sup>3</sup> /min)	정압 (mmAq)	출력 (kw)	필터
NHM-20	25	230	1.5	A.L DEMISTER FILTER CARBON MAT FILTE HEPA FILTER
NHM-30	40	230	2.2	

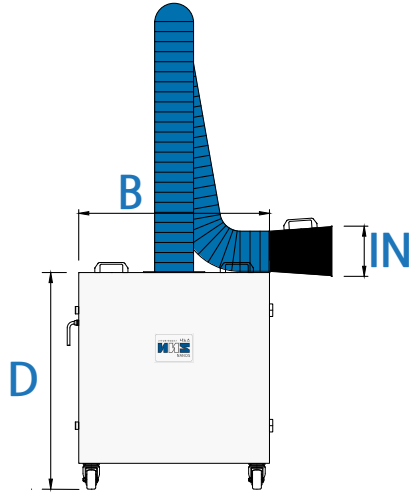

A	B	C	D	IN	OUT
850	760	760	863	200	PUNCHING
1040	760	760	863	200	PUNCHING

## 제품특징 및 옵션사항

---

### **TURBO FAN**

Ⓢ 본체 내부에 내장된 TURBO FAN은 콤팩트 하며, 흡입력이 우수합니다.



### **옵션사항**



FLEXIBLE ARM

## **제품특징**

- ① ARC용접, CO<sub>2</sub>용접, MAG용접, 용단작업, 특수용접등 흠이 발생하는 모든 장소에 적용이 가능하며 이동식으로 작업공간이 일정하지 않은 경우 유용한 집진기입니다.
- ② 자유자재로 움직이는 플렉시블 암을 이용하여 원하는 작업 위치로 이동 및 고정되어 모든 작업장에 간편하게 사용할 수 있습니다.

## **3단계 필터구조**

- ① 본 장비에 장착되어 있는 필터는 1차 A.L DEMISTER, 2차 CARBON(MAT), 3차 HEPA로 구성되어 필터의 수명을 늘려주고, 제거 효율을 높여줍니다.
- ② 필터 교체방식은 노브를 돌려 고정 브라켓을 제거하여 교체하는 방식이며, 교체가 손쉽습니다.



A.L Demister filter



Carbon Mat filter



Hepa filter

## 집진기 작동방법

---

---

1. 이상없이 제품을 설치하셨으면 전원을 연결하시고 전원 S/W를 누르십시오.
2. 송풍기에 표시된 회전방향으로 송풍기가 회전하는지 확인하십시오.

**(주의:송풍기 FAN은 빠르게 회전하므로 위험하오니 육안으로만 확인하십시오.)**

- 3상 전원일 경우 모터가 역회전 할 수 있습니다. 모터가 역회전 하게되면 흡입력의 저하가 발생되오니, 모터가 역회전을 하면 3상중 2상을 바꾸어 연결하십시오.
3. 기계 본체의 공기누설이 있을 경우, 흡입용량이 감소하오니, 누설여부와 필터의 밀착상태를 확인하여 주십시오.
  4. 필터 청소는 측면에 웨이킹 핸들을 흔들어서 주기적으로 필터표면의 분진 및 이물질을 털어 주십시오.
  5. 작업을 다 하신후에는 필히 집진기의 전원 스위치를 꺼주십시오.

## EOCR 전류 SETTING 방법

1. 본 장비의 조작스위치 패널의 볼트 4EA를 제거 후 패널을 탈거하여 주십시오.
2. 조작 스위치 패널 내부에 있는 EOCR전원램프의 점등(녹색) 및 O.L 램프의 점등을 확인하십시오.  
-전원램프의 점등이 안될 경우:주 전원을 확인하시고 정확히 연결해 주시기 바랍니다.  
-O.L 램프의 점등 시:RESET 버튼을 누른 후,LOAD를 재설정 하십시오.

## LOAD 설정방법

1. 모터 좌측 또는 우측의 사양판을 확인 하여 주십시오.
2. 모터 마력 및 전압에 따라 정격암페어를 확인하여 주십시오.
3. 암페어 확인 후 EOCRLOAD다이얼을 정격암페어에 맞추어 돌려주십시오.  
[예:15A일때 정격보다 1~2정도를 더 올려준다.]
4. 팬을 멈춘 후 재가동 합니다.

※정격암페어 보다 많이 올라갈 경우

1. 회전방향 반대경우 2.전압체크 (3상일 경우 1선 단락)

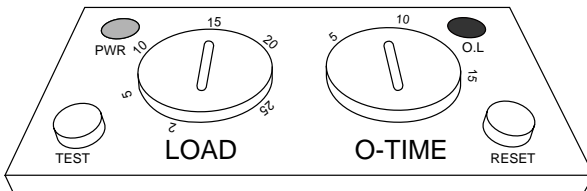

# 필터교체방법

## 필터교체방법

1. 아래사진의 순서대로 필터를 교환하여 주십시오.
2. 교체가 끝나셨으면 집진기를 작동하시고, 이상여부를 확인하시기 바랍니다.



## 주요 점검사항 및 응급조치

발생사태	원인	대책 및 제거
<b>흡입력 저하</b>	<ul style="list-style-type: none"> <li>-FAN의 역회전</li> <li>-FILTER의 교체시기 점검</li> <li>-FILTER의 수분 &amp; 유분흡입</li> </ul>	<ul style="list-style-type: none"> <li>-전원의 3상중 2상을 바꾸어 연결</li> <li>-FILTER교환</li> <li>-수분 &amp; 유분 흡입경로 제거 후 Filter교체</li> </ul>
<b>배기구에서 분진이 보일 경우 (분진식)</b>	<ul style="list-style-type: none"> <li>-FILTER의 파손</li> <li>-FILTER취부 불량</li> <li>-패킹재의 파손</li> </ul>	<ul style="list-style-type: none"> <li>- FILTER 교체</li> <li>- FILTER취부 순서를 확실하게 인식 후 재취부</li> <li>- PACKING 교환</li> </ul>
<b>이상음 &amp; 진동발생</b>	<ul style="list-style-type: none"> <li>-BLOWERIMPELLER내부이물질 발생</li> <li>-BLOWERIMPELLER축마모, 파손</li> <li>-IMPELLER의 UNBALNCE</li> <li>-발열상태 점검</li> </ul>	<ul style="list-style-type: none"> <li>-BLOWER완전히 정지 후 내부에 이물질 제거</li> <li>-IMPELLER BALNCE 재교정</li> <li>-과부하 여부 확인</li> <li>-교환</li> </ul>
<b>동작이 되지 않을 때</b>	<ul style="list-style-type: none"> <li>-전선단락</li> <li>-입력전원 상이</li> <li>-모터 이상</li> <li>-접점 불량</li> <li>-EOCROL 램프에 불이 들어왔을 때</li> </ul>	<ul style="list-style-type: none"> <li>-전선 교체</li> <li>-전원 사양 확인</li> <li>-수리 &amp; 교환</li> <li>-접점을 확인하고 조임</li> <li>-EOCR의 RESET 버튼을 누른 후 재조정 후 동작</li> </ul>